

2010年8月
生産終了

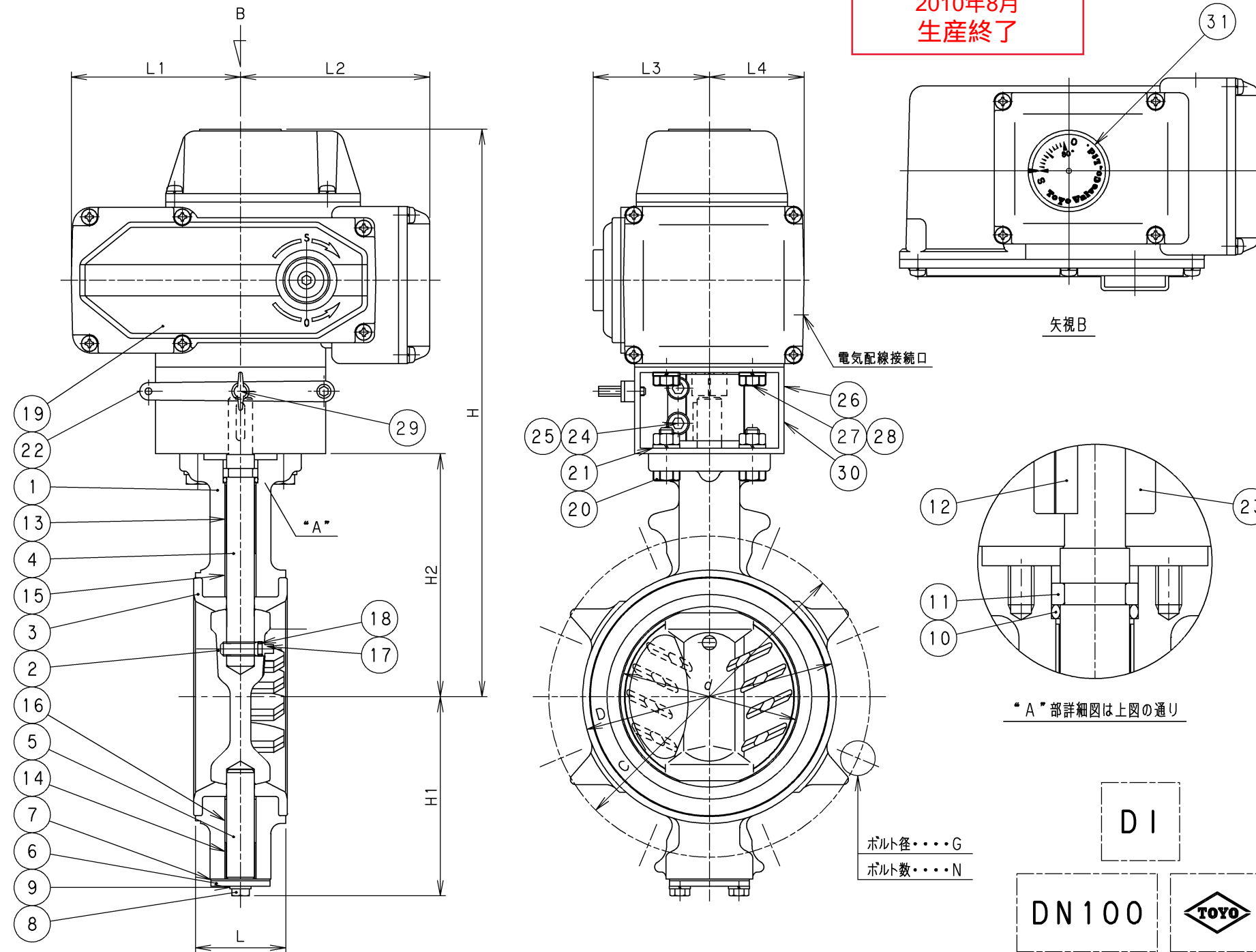

寸法表

単位 : mm

呼び径	d	L	H	H1	H2	D	フランジ						L1	L2	L3	L4	操作機型番	質量 (Kg)	数量
							JIS 10K			JIS 16/20K									
							C	N	G	C	N	G							
50	52	43	292	68	105	90	120	4	M16	120	8	M16	98	109	67	55	MT(H)-11-K	6.6	
65	67	46	302	83	115	115	140	4	M16	140	8	M16	98	109	67	55	MT(H)-11-K	7.1	
80	80	46	312	98	125	126	150	8	M16	160	8	M20	98	109	67	55	MT(H)-11-K	7.7	
100	102	52	327	115	140	146	175	8	M16	185	8	M20	98	109	67	55	MT(H)-11-K	8.3	
125	126	56	382	135	165	181	210	8	M20	225	8	M22	98	109	67	55	MT(H)-11-K	11.2	
150	150	56	401	140	180	206	240	8	M20	260	12	M22	123	133	93	63	MT(H)-12-K	15.6	
200	199	60	426	180	205	257	290	12	M20	305	12	M22	123	133	93	63	MT(H)-12-K(トル740K)	22.5	

注) 呼び径80AはJIS10Kと16K, 20Kフランジは共用しません。

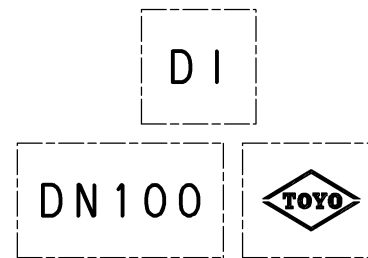

弁箱鋳出し表示例

- (1) 電動操作機型式
MT-11, 12-K: AC100V
MTH-11, 12-K: AC200V (単相)
※比例制御型 入力信号 4mA~20mA・DC (全開4mA, 全開20mA)
- (2) 電気配線接続口 PF^{3/4}-1ヶ所
- (3) 手動操作機構付 (レバーハンドル)

番号	部品名称	材	料
31	開度板	A1100P-H	80度用 アルマイト処理
30	シール銘板	樹脂フィルム	
29	ちょうボルト	SUS304	
28	ばね座金	SWRH62B	亜鉛めっき
27	六角ボルト	SS400	亜鉛めっき
26	ヨーク	STKR	亜鉛めっき
25	六角ナット	SS400	亜鉛めっき
24	六角穴付きボルト	SCM435	黒染め
23	コネクター	SCS13	
22	レバーハンドル	SS400	亜鉛めっき
21	ばね座金	SRWH62B	亜鉛めっき
20	ボルト&ナット	SS400	亜鉛めっき
19	電動操作機	MT(H)-11, 12-K	東洋バルブ株式会社
18	リング	ニトリルゴム	NBR
17	固定ボルト	SUS304	
16	下部ブッシュ	F-920	
15	上部ブッシュ	F-920	
14	下部ベアリング押さえ	ジュラコン	
13	上部ベアリング押さえ	ジュラコン	
12	キ	S45C	
11	ステムリテーナ	テフロン®	PTFE
10	リング	ニトリルゴム	NBR
9	ばね座金	SWRH62B	亜鉛めっき
8	ボルト	SS400	亜鉛めっき
7	ボトムガスケット	T#6500	ノンアスベストシート
6	ボトムカバー	SPHC	クロメート処理
5	弁棒 (下部)	SUS420J2	
4	弁棒 (上部)	SUS420J2	
3	ゴムシート	ニトリルゴム	NBR
2	弁体	SCS13A	
1	弁箱	FCD450	

面間規格	JIS B2032 系列番号 46	球状黒鉛鋳鉄 20K ウェハー形ゴムシート 電動バタフライ弁 電動アクチュエータ操作式 (比例制御型) (TECOMシリーズ)
管接続規格	ウェハー形 JIS 16K/20K	
肉厚規格	メーカー標準	
圧力検査規格	メーカー標準	
承認	津島	
検図	荻原	製品記号 20LNR-MT(H)AU
検図		図面番号
作成	松木	2A530000J
日付	'08.12.22	記号 日付 承認



東洋バルブ株式会社